

# Unimog U 500

## Technische Daten

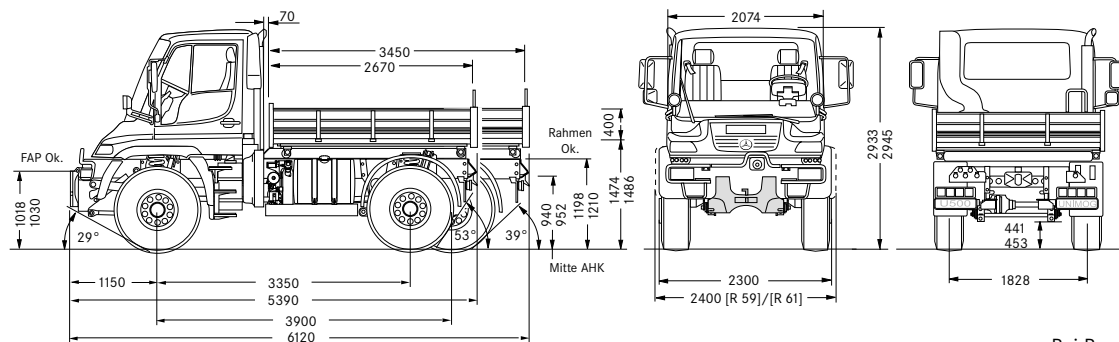

Radstand 3350 mm (BM 405.201)  
Radstand 3900 mm (BM 405.221)



Bei Bereifung 365/85 R 20

### Motor:

• Emissionsklasse	Euro 4
• Typ	OM 906LA
• Diesel-Direkteinspritzung mit Turbolader/Ladeluftkühlung Arbeitsverfahren	4-Takt
• Zylinderzahl, -anordnung	6 stehend in Reihe
• Leistung	Serie   auf Wunsch
kW/(PS)	175/(238)   210/(286)
bei Nennrehzahl min <sup>-1</sup>	2200   2200
• Max. Drehmoment	Nm 850   1120
• Gesamthubraum	cm <sup>3</sup> 6374
• Kühlung - Wasser	hydrostatischer Lüfterantrieb
• Motorbremse	2-stufig, Konstantdrossel und Drosselklappe
• Tankinhalt	Liter 200
• Luftpresser	Liter/min 310

### Getriebe:

MB-Vollsynchronwendegetriebe, mit 8 Vorwärtsgängen und 6 Rückwärtsgängen, Einscheiben-Trockenkupplung

- Permanent-Allrad mit sperrbarem Längsdifferenzial
- Telligent®-Schaltung (elektro-pneumatische Schaltung)
- Tempomat/ Temposet
- Elektro-pneumatische Wendeschaltung EQR (Electronic Quick Reverse).

### Achsen:

Portalachsen,  $i = 6,38$ ; Schraubenfedern, Teleskopstoßdämpfer und Stabilisatoren an Vorder- und Hinterachse

- Differenzialsperre an Hinterachse, während der Fahrt elektro-pneumatisch zuschaltbar
- Schraubenfedern mit progressiver Kennung

### Rahmen:

Gerader, durchgehender Leiterraum mit geschraubten Querträgern und Querrohren, formstabil

### Bremse:

- Druckluft-Zweikreis-Scheibenbremse
- Federspeicher-Feststellbremse
- Antiblockiersystem (4-Kanal-ABS)
- Bremsanlage mit automatisch lastabhängiger Regelung (ALB)
- Druckluftanschluss für Nebenverbraucher
- Reifenfüllanschluss
- Scheibenbremsen an beiden Achsen

### Lenkung:

Hydraulische Servolenkung, Typ: LS 6  
Wendekreis  $\emptyset$  15,1 (16,9) m

### Elektrik:

24Volt

- Drehstromlichtmaschine 2240W, 28V, 80A
- Anlasserleistung 4 kW
- Batterie 135 Ah (2 x 12 V, in Reihe)
- Anhänger-Steckdose hinten 15-polig
- Dauerstromsteckdose 24 V

### Fahrerhaus:

**Ausführung:** Mehrschalige Kabine aus Faserverbundwerkstoff. Aufgebaut auf einem Stahlrohrtragrahmen, der schwingungsgedämpft mit dem Fahrgestellrahmen verbunden ist.

**Türen:** 2 Türen aus Faserverbundwerkstoff mit Armlehnen, Ablageschalen und Flaschenhaltern. 2 Tiefsichtfenster und Kurbelfenster.

**Verglasung:** Frontscheibe aus Verbundglas, tief heruntergezogen für optimale Sicht auf Frontgeräte. Großes Rückwandfenster für gute Sicht auf Anbauräume hinten.

**Fahrersitz:** Gepolsterter Sitz mit integrierter Kopfstütze, höhen-, längs-, neigungs- und rückenlehnenverstellbar. 3-Punkt Sicherheitsgurt integriert. Individuell nutzbarer Freiraum hinter dem Fahrersitz.

**Beifahrersitz:** Ausführung wie Fahrersitz, mit integriertem 3-Punkt-Sicherheitsgurt und Kopfstütze.

- Rückspiegel:** klappbare, elektrisch verstellbare und heizbare Rückspiegel außen (Weitwinkelspiegel, Rampenspiegel).
- Ablagemöglichkeiten:** Ablagebox an der Fahrerhausrückwand und vorn unter der Brüstung rechts.
- Klimatisierung:** Warmwasserheizung mit Restwärmenutzung. 3-stufiges Gebläse, staubfreie Belüftung, Umluftschalter, Klimaanlage integriert.

### Instrumente, Bedienelemente:

- Bedienelemente elektr. betätigt zentral in Mittelkonsole
- Instrumentenbeleuchtung
- Kombischalter:
  - an Lenksäule rechts: Handgas, Tempomat / Temposet und Motorbremse
  - an Lenksäule links: Fernlicht, Blinker, Scheibenwisch- und -waschanlage, Hupe
- Großinstrument mit LCD-Displays: Multifunktionsdisplay (MFD), Fahrerinformationssystem (FIS)

### Bereifung:

4fach, 315/80 R 22,5, LI 156 L, Straße  
Scheibenrad 22,5 x 9.00

### Gewichte

Grundausführung:		
Zul. Gesamtgewicht	kg	11990
Zul. Vorderachslast	kg	6700
Zul. Hinterachslast	kg	7200
Max. mögliche Lastwerte (nur in Verbindung mit Anbaugeräten im Straßenunterhaltungsdienst und Unimog Sonderausstattung):		
Zul. Gesamtgewicht	kg	16000
Zul. Vorderachslast	kg	7500
Zul. Hinterachslast	kg	9500



Mercedes-Benz

# ...und dies alles bietet der neue U 500 serienmäßig:

- Ablagemöglichkeiten und Staufächer:
  - großflächiges Ablagefach unter der Brüstung
  - in Türverkleidung integrierte Türfächer mit Flaschen/Dosenhalter
  - Ablagebox an Fahrerhausrückwand
  - Stauraum hinter Fahrersitz
- Anhängemaß mit Steckbolzen vorn
- Anhängersteckdose hinten 24V (15-polig)
- Anlasssperre
- Antiblockiersystem (4-Kanal-ABS)
- Armauflage in Türverkleidung integriert
- Aschenbecher
- Auftritte rutschfest mit Haltegriff zur Scheibenreinigung
- Aussengeräusdämmung (nach EG Zulassung 70/157/EG einschl. 96/20/EG)
- Außenspiegel heizbar (abschaltbar), beidseitig elektrisch verstellbar
- Batterien 2 x 12V / 135Ah, wartungsarm
- Bedienelemente elektr. betätigt zentral in Mittelkonsole
- Beifahrersitz höhen-, neigungs- und rückenlehnenverstellbar
- Betriebsstundenzähler
- Bordnetz 24 Volt
- Bordwerkzeug
- Bremsanlage mit automatisch lastabhängiger Regelung (ALB)
- Bremsanlage zweikreisig, Hochdruck (18,5 bar)
- Dachkonsole mit 2 Einbauschächten für Radio und Fahrtschreiber
- Differenzialsperre an Hinterachse, während der Fahrt elektro-pneumatisch zuschaltbar
- Druckluftanschluss für Nebenverbraucher
- Drucklufttrockner
- Elektro-pneumatische Wendeschaltung EQR (Electronic Quick Reverse).
- Elektronikbox zentral, geschützt im Fhs.
- Elektron. Fahrzeugmanagement-System mit Diagnoseschnittstelle und Onboard-Diagnose
- Elektrik und Elektronik EMV geprüft
- Fahrerhaus aus Faserverbundwerkstoff, korrosionsfrei
- Fahrerhaus kippbar
- Fahrerhaus-Festigkeit nach ECE-R-29
- Fahrersitz höhen-, längs-, neigungs- und rückenlehnenverstellbar
- Federspeicher-Feststellbremse
- Freiformflächen-Scheinwerfer
- Gaspedal elektronisch
- Generator 28V/80A (1920 Watt)
- Geräteanbaupunkte im Rahmen integriert für unimog-standardisierte Gerätean- und aufbauten
- Geschwindigkeitsbegrenzung 85 km/h elektronisch
- Getriebe: MB-Vollsynchronwendetriebe mit 8 Vorwärts- und 6 Rückwärtsgängen
- Großinstrument mit LCD-Displays und Anzeigen für:
  - Tachometer km/h bzw. mph
  - Motordrehzahlmesser
  - Bremsvorratsdruck
  - Kühlwassertemperatur
  - Kraftstoffvorrat
  - Hydrauliköl (Temp.)
  - Differenzialsperren
  - Außentemperatur
  - Bremsbelagverschleiß
  - Bremsflüssigkeitsstand
  - Kühlwasserstand
  - Lenkungsölstand
  - Luftfilterwartung
  - Motorölstand
  - Scheibenwaschwasser
  - Getriebegang
  - Betriebsstunden
  - Kilometerstand und Tageskilometer
  - Uhrzeit
- Handgas elektronisch
- Heizungs- und Belüftungssystem mehrstufig regulierbar, mit Staubfilter und Umlufschalter
- Innenbeleuchtung mit Leseleuchten für Fahrer und Beifahrer
- Instrumentenbeleuchtung
- Integralträger vorn zur Aufnahme Frontanbauplatten (höhenverstellbar)
- Kabinenboden eben
- Kabinen-Komfortlagerung mit Federbeinen hinten
- Kleiderhaken dreifach
- Klimaanlage integriert
- Kombischalter:
  - an Lenksäule rechts: Handgas, Tempomat und Motorbremse
  - an Lenksäule links: Fernlicht, Blinker, Scheibenwisch- und -waschanlage, Hupe
- Kopfstützen
- Kotflügel korrosionsfrei
- Kraftstoffbehälter aus Aluminium, 200 Liter
- Leuchtweitenregulierung
- Luftansaugkamin links am Fahrerhaus
- Luftfilter mit Vorabscheidung
- Lüfter für Kühlung, elektronisch-geregelt, hydrostatisch angetrieben
- Luftpresser stirnradgetrieben, wassergekühlt, 260 l/min bei 18 bar
- Lufttrockner
- Mittelkonsole ergonomisch, zentral angeordnet, mit allen Bedienelementen
- Mittelkonsole mit 2 Einbauschächten z. B. für Funkgerät
- Motor mit Abgasturboaufladung und Ladeluftkühlung, elektronische Einspritzregelung (MR)
- Motor erfüllt Abgasnorm EURO 4
- Motor RME-Betrieb tauglich
- Motorbremse 2stufig, mit Auspuffklappe und Konstantdrossel
- Panorama-Windschutzscheibe Verbundglas
- Permanent-Allrad mit sperrbarem Längsdifferenzial
- Reglercharakteristik für Fahr- und Gerätebetrieb (Drehmomentregelung, Drehzahlregelung) elektronisch gesteuert
- Reifenfüllanschluss
- Rückwandfenster groß
- Scheibenbremsen an beiden Achsen
- Scheibenwischer 3stufig mit Intervallschaltung, Wischerrückstellung und Scheibenwaschanlage
- Schraubenfeder mit progressiver Kennung
- Sechs-Kammerschlussleuchte mit Umriss-, Blink-, Schluss-, Nebelschlussleuchte, Rückstrahler u. Rückfahrcheinwerfer
- Servolenkung
- Sitze mit integrierten 3-Punkt-Sicherheitsgurten
- Sonnenblenden dreifach
- Stabilisatoren an Vorder- und Hinterachse
- Teleskopstossdämpfer
- Telligent®-Schaltung (Elektro-Pneumatische Schaltung)
- Tempomat/Temposet
- Tiefsichtfenster in den Türen
- Umrissleuchten
- Unterbodenschutz Dinol, Bestandteil des hochwertigen Korrosionsschutzkonzeptes
- Unterlegkeile
- Wartungsintervalle sehr lang (Motor nach 1200 Bh)
- Wärmedämmendes Glas rundum-
- Zusatzblinkleuchten seitlich

Neben diesen umfangreichen Serienausstattungen bieten wir Ihnen eine Vielzahl von Sonderausstattungen und Zubehör für den individuellen Einsatz Ihres Unimog an. Ihr kompetenter Unimog-Partner berät Sie gerne.



Mercedes-Benz